

## Konstruktiver Aufbau und Materialien

- Sitz mit Metallinnengestell und integrierter Drehfunktion
- Stahlwellen-Unterfederung
- Sitz aus hochwertigem Kaltschaum, abgedeckt mit einer Hülle aus Polyestervlies
- Rücken mit Metallinnengestell und integrierter Verstellungsfunktion
- Rücken aus Polyurethanschaum, schichtweise aufgebaut in verschiedenen Höhen und Härten aufeinander abgestimmt
- Bezug mit Polyester-Vlies unterstept
- Gestell Metall, wahlweise:
  - Stahl feinstrukturiert pulverbeschichtet matt:
    - Silber
    - RAL 9017 Verkehrsschwarz
    - RAL 7022 Umbragrau
    - Marone metallic
  - Stahl Glanzchrom (gegen Mehrpreis)
- Sitzhöhe wahlweise 41 cm oder 44 cm

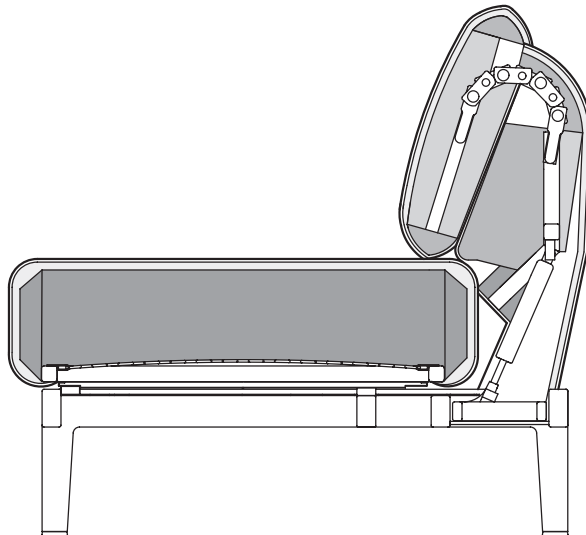

## Bezugsmaterial und Textilkennzeichnung

- siehe Anhang am Originalmuster
- Pflege- und Reinigungsanleitung liegt bei

## Tragen des Sofas

Zum Tragen des Sofas bitte nie am Polster angreifen, sondern immer am Untergestell. Bitte das Möbel nicht schieben, da sich dabei das Metallinnengerüst verwinden und der Fußbodenbelag Kratzspuren erhalten könnte.

## Montage Rücken (L-SOB-BS 275)



- Die Rücken an der vorgesehenen Position bereitlegen, bitte auf die Zugschlaufenposition achten. Rücken links außen Zugschlaufe links. Rücken mittig Zugschlaufe links. Rücken rechts Zugschlaufe rechts.



- Die, im gepolsterten Rücken, vormontierten Schrauben bitte mit dem beiliegendem, Innensechskantschlüssel SW5, herausdrehen und aufbewahren.



- Den Rücken mit beiden Händen seitlich oben greifen, auf den Metallrahmen aufstellen und dann mit leichtem Druck nach vorne zum Sitz hin bewegen, bis der Rücken nach unten in den Rahmen gleitet.



- Alle drei Rücken einführen und ausrichten. Mit dem beiliegenden Innensechskantschlüssel lässt sich überprüfen, ob die Position der Gewinde in den Rücken mit den Bohrungen im Gestell übereinstimmen. Anschließend wieder alle vier Schrauben (pro Rücken) von unten vollständig eindrehen.



**ROLF  
BENZ**

## Entfernen der Transportsicherung

Die Drehfunktion im Sitz des Sofas sollte zum Transport immer blockiert werden. Werkseitig ist die Transportsicherung bereits montiert und muss vor dem Aufstellen abgenommen werden.



- Dazu einfach die Schraube lösen...



- ... und die Transportsicherung abnehmen, bitte die Schraube wieder eindrehen.



- Die Funktionen der drehbaren Sitze, jeweils nur außen, sowie die Veränderung der Rückenneigung sind jetzt möglich .

## Entfernen der Transportsicherung (bei allen weiteren Modellen)

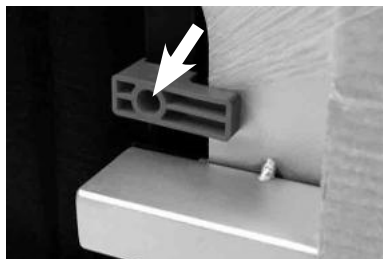

- Die Drehfunktion im Sitz des Sofas sollte zum Transport immer blockiert werden.  
Werkseitig ist die Transportsicherung bereits montiert und muss vor dem Aufstellen abgenommen werden.



- Dazu einfach die Schraube lösen...



- ... und die Transportsicherung abnehmen, bitte die Schraube wieder eindrehen..

## Verstellung Rücken

Der Rücken ist mittels eines Reibbeschlages in eine komfortable Hochlehnenposition verstellbar.

## Veränderung der Rückenneigung

Die Rückenneigung ist verstellbar. Dazu an der Schlaufe, (zwischen Rücken und Sitzpolster) ziehen und zugleich nach hinten lehnen. Durch den flacher geneigten Rücken entsteht eine bequeme Relaxposition, die bis zu einer flachen Liegeposition abgeklappt werden kann.

## Gasdruckfeder

Die Bewegungen der Relaxfunktion werden durch eine Gasdruckfeder unterstützt. Diese sollte regelmäßig (etwa einmal wöchentlich) in vollem Umfang betätigt werden, da es sonst zu einer vorübergehenden Schwergängigkeit durch ein leichtes Festsetzen des Kolbens kommen kann.

## Abklappbares Seitenteil

Die Seitenteile können nach außen hin abgeklappt werden. Dazu das Seitenteil nach innen bewegen und anschließend nach außen abklappen.

**Das abgeklappte Seitenteil ist keine Verlängerung der Sitzfläche und darf daher nicht als solche genutzt werden. Die maximale Belastung liegt bei 25 kg.**

## Drehbarer Sitz

Der Sitz ist mit einer Drehfunktion ausgestattet wodurch er um 90° von Längs- in Querrichtung des Sofas oder entgegengesetzt geschwenkt werden kann. (Bei Sofa-Modellen beide Sitze, bei Abschlusselementen und ASO nur die Sitze mit Seitenteil.) Zum Betätigen mit beiden Händen den Sitz zum Ausrasten, an der Außenseite leicht anheben und in die gewünschte Richtung schieben.

**Wird das gesamte Sofa am drehbaren Sitz angehoben, führt dies zu Beschädigungen der Drehfunktion!**

## Gestellvariante mit Rollen

Beim Verschieben der Polstermöbel (mit Rollen) diese vorne leicht anheben. Dazu mittig unter den Metallrahmen greifen, nicht am Polster ziehen!

Beim Verschieben dürfen sich keine Personen auf dem Möbel befinden!

Beim Abstellen bitte darauf achten, dass sich nichts unter dem Sofa befindet!

## Wartung der Gleitschiene

Eine Schmierung der Gleitschiene ist nicht vorgesehen, darf aber (bei Bedarf) nur mit Silikonfett erfolgen. Andere Schmiermittel verharzen, verklumpen mit Staubpartikeln oder führen zur Geruchsbelästigung.

## Koppelung der Anreihenelemente

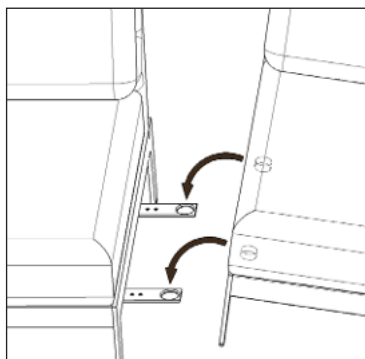

Die Anreihenelemente werden durch Einhängen der Kunststoff-Kegel in die Metall-Laschen aneinander gekoppelt.

**ROLF  
BENZ**